

По вопросам продаж и поддержки обращайтесь:

Астана +7(7172)727-132 Волгоград (844)278-03-48 Воронеж (473)204-51-73 Екатеринбург (343)384-55-89

Казань (843)206-01-48 Краснодар (861)203-40-90 Красноярск (391)204-63-61 Москва (495)268-04-70

Нижний Новгород (831)429-08-12 Новосибирск (383)227-86-73 Ростов-на-Дону (863)308-18-15

Самара (846)206-03-16 Санкт-Петербург (812)309-46-40 Саратов (845)249-38-78 Уфа (347)229-48-12

Единый адрес: trb@nt-rt.ru **Веб-сайт:** www.teploprbor.nt-rt.ru

Преобразователи пневматические разности давления ДПП-2РМ

ТУ 311-0227466.027-91

Данные сертификатов, лицензий

- Лицензия на изготовление и ремонт средств измерений № 000860-ИР.
- Разрешение Федерального горного и промышленного надзора России РРС 04-9745.
- Сертификат об утверждении типа средств измерений №14864.

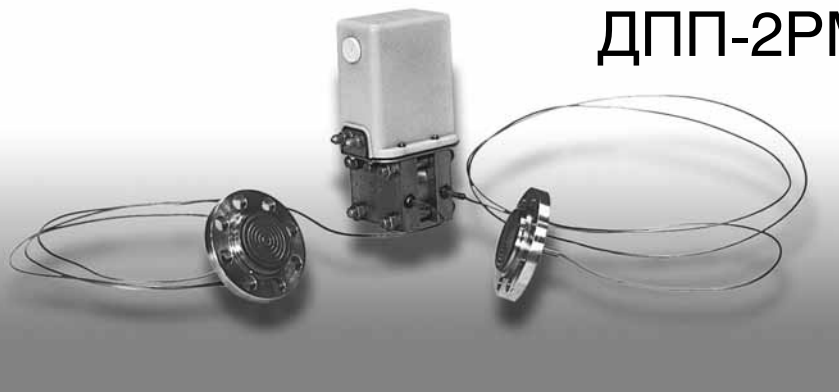

Назначение, принцип действия

Прибор предназначен для использования в системах контроля и регулирования технологических процессов при измерении перепада давления и расхода агрессивных, вязких, кристаллизирующихся жидкостей и запыленных газов и обеспечивает непрерывное преобразование значения измеряемого параметра в аналоговый пневматический сигнал дистанционной передачи.

Мембранные разделители предназначены для изоляции чувствительных элементов измерительного преобразователя от агрессивных и других сред, которые могут выпасть в осадок на чувствительных элементах преобразователя и в соединительных линиях.

Приборы эксплуатируются совместно со вторичными регистраторами и регуляторами, работающими от стандартного сигнала 20-100 кПа. Приборы широко применяются в химической, нефтехимической, нефтеперерабатывающей и других отраслях промышленности.

Принцип действия преобразователя основан на пневмосиловой компенсации.

Под воздействием разности давлений (перепада), подводимых к мембранам разделителей, соединен-

ных с "+" и "-" камерами измерительного блока, на чувствительном элементе возникает пропорциональное перепаду давлений усилие.

Под действием измеряемого усилия рычаг поворачивается на небольшой угол и перемещает заслонку относительно сопла. В результате изменяется давление в камере управления пневмореле.

Это давление является выходным сигналом преобразователя. Одновременно оно поступает в сильфон обратной связи, который создает момент на рычаге, компенсирующий момент от изменения перепада давления.

При измерении расхода жидкости и газа, или уровня жидкости для разделителей мембранных применяются вентильные блоки.

Вентильный блок позволяет отключить преобразователь с мембранным разделителем от соединительных линий, подающих измерительную среду, очистить мембраны разделителей от осадков, продуть измерительные камеры, образованные мембранными разделителями с вентильным блоком, уравнивать измеряемые давления с целью корректировки нулевого значения выходного сигнала.

Основные технические характеристики

Таблица 1

Предельный номинальный перепад давления	для моделей ДПП-2РМ-11: 100, 160, 250, 400, 630 кПа
	для моделей ДПП-2РМ-12: 16, 25, 40, 63 кПа
Предельное давление, МПа	не более 16
Погрешность измерения, %	±2,5
Выходной сигнал, кПа	20-100
Питание прибора	сжатый воздух (140 ± 14) кПа, расход воздуха до 5 л/мин
Температура измеряемой среды, °С	не более +140
Температура окружающего воздуха, °С	от -30 до +50
Масса, кг	12,5

Таблица 2

Материалы деталей, контактирующих с измеряемой средой

Шифр исполнения по материалу	Материал	
	Чувствительного элемента мембранных разделителей	Деталей, соприкасающихся с измеряемой средой
0116	36НХТЮ	12Х18Н10Т
2516	15Х18Н12С4ТЮ	12Х18Н10Т
2816	06ХН28МДТ	12Х18Н10Т

Заполнители мембранного блока

Заполнение мембранного блока - полиэтилсилоксановая жидкость ПМС-6, шифр 001.

Комплект поставки

- В комплект поставки входят:
- преобразователь.....1 шт.;
 - руководство по эксплуатации.....1 экз.;
 - паспорт.....1 экз.;
 - комплект монтажных частей.....1 комплект.

По требованию заказчика за отдельную плату поставляются:

- диафрагмы по ГОСТ 8.563.1-97, ГОСТ 8.563.2-97;
- вентильный блок.

Комплект ЗИП и КМЧ

Комплект ЗИП отсутствует.

- В комплект монтажных частей (КМЧ) входят:
- скоба.....2 шт.;
 - шпилька.....2 шт.;
 - ниппель.....2 шт.;
 - гайка.....2 шт.;
 - шайба.....2 шт.;
 - кольцо уплотнительное.....4 шт.;
 - игла.....5 шт.

Пример записи при заказе

Преобразователь пневматический разности давления с разделительной мембраной

ДПП-2РМ -11-630-2,5-001-0116-1600
 1 2 3 4 5 6

ТУ 311-0227466.027-91

- 1 — модель прибора по таблице 1;
- 2 — верхний предел измерения по таблице 1;
- 3 — погрешность измерения в % по таблице 1;
- 4 — код жидкости для заполнения мембранного блока;
- 5 — шифр материала по табл. 2;
- 6 — длина соединительного капилляра.

Монтаж

- Не допускается использование преобразователей на объектах с рабочим давлением, превышающим указанное на преобразователе допустимое рабочее избыточное давление.
- В соединительных линиях, подводящих измеряемую среду к преобразователю, должны быть установлены запорные вентили.
- Присоединение и отсоединение преобразователей от соединительных линий, замена уплотнения штоков вентильного блока должна производиться после закрытия запорных вентилей, установленных в соединительных линиях, и сброса давления в преобразователе до атмосферного.
- К монтажу преобразователей приступают после выбора и подготовки места установки монтажа диафрагм, а также после продувки соединительных пневматических линий.
- Длина соединительных линий между преобразователем и сужающим устройством должна быть не более 15 м. Монтаж и эксплуатация соединительных линий и сужающих устройств должны производиться в соответствии с ГОСТ 8.563.2-97.
- В линии, подводящей к преобразователю воздух питания, следует установить фильтр и стабилизатор давления воздуха. Воздух питания должен быть подготовлен по классу загрязненности 0 в соответствии с ГОСТ 17433-80.
- При эксплуатации преобразователей в диапазоне минусовых температур необходимо исключить накопление и замерзание конденсата в рабочих камерах и внутри соединительных трубок.

По вопросам продаж и поддержки обращайтесь:

Астана +7(7172)727-132 Волгоград (844)278-03-48 Воронеж (473)204-51-73 Екатеринбург (343)384-55-89

Казань (843)206-01-48 Краснодар (861)203-40-90 Красноярск (391)204-63-61 Москва (495)268-04-70

Нижний Новгород (831)429-08-12 Новосибирск (383)227-86-73 Ростов-на-Дону (863)308-18-15

Самара (846)206-03-16 Санкт-Петербург (812)309-46-40 Саратов (845)249-38-78 Уфа (347)229-48-12

Единый адрес: trb@nt-rt.ru **Веб-сайт:** www.teploprbor.nt-rt.ru

Рисунок 1

Габаритные, установочные и присоединительные размеры преобразователя.



Рисунок 2

Схема установки преобразователя с блоком вентильным.

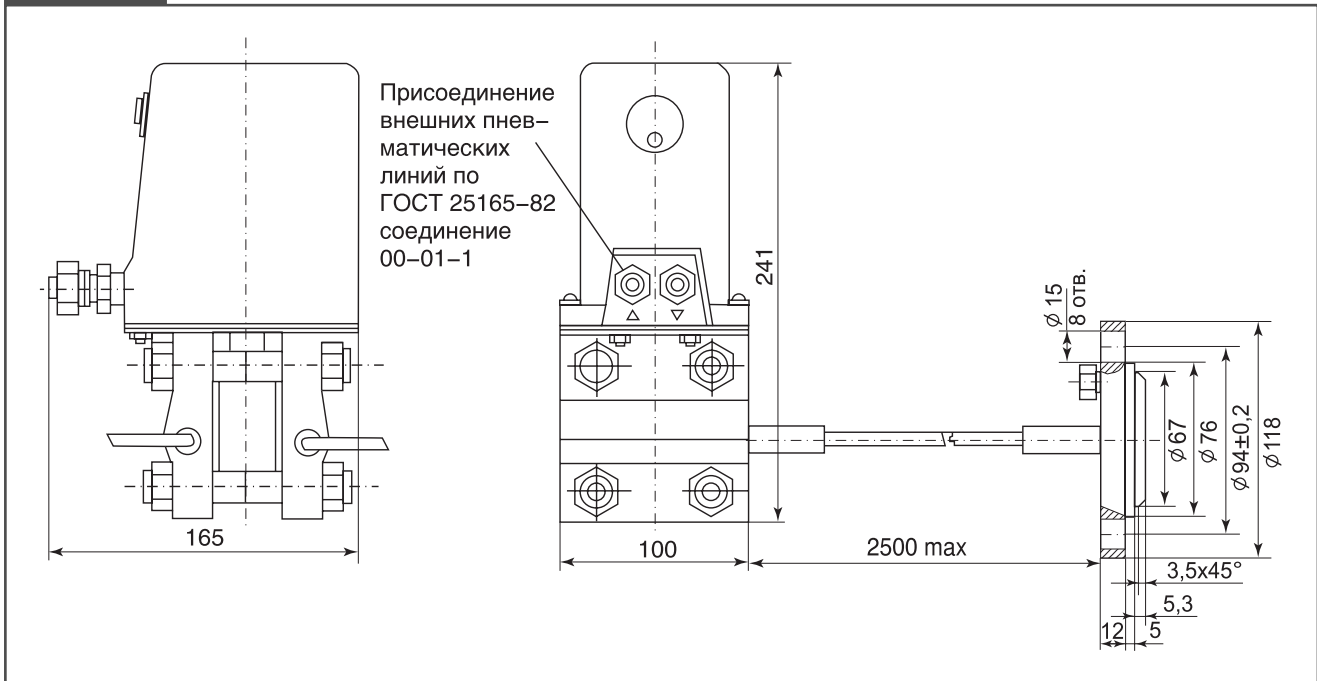